

PLANTILLA KUBICA 6300

Instrucciones de montaje

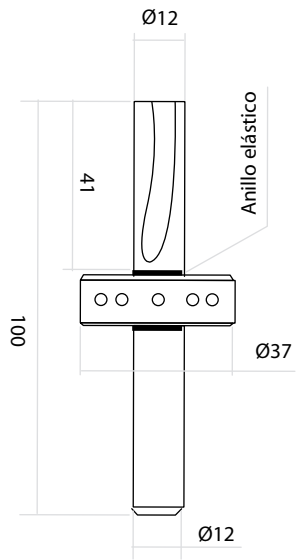

Fresa
Cód. 31.0974.4

1

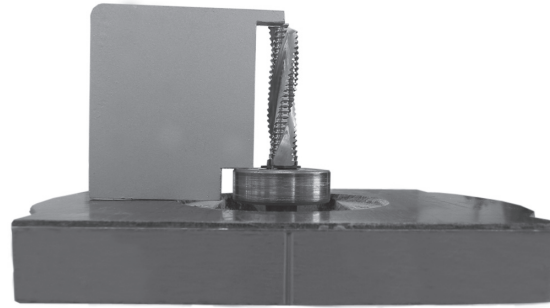

*Regular la altura del plano de apoyo del utensilio.

2b

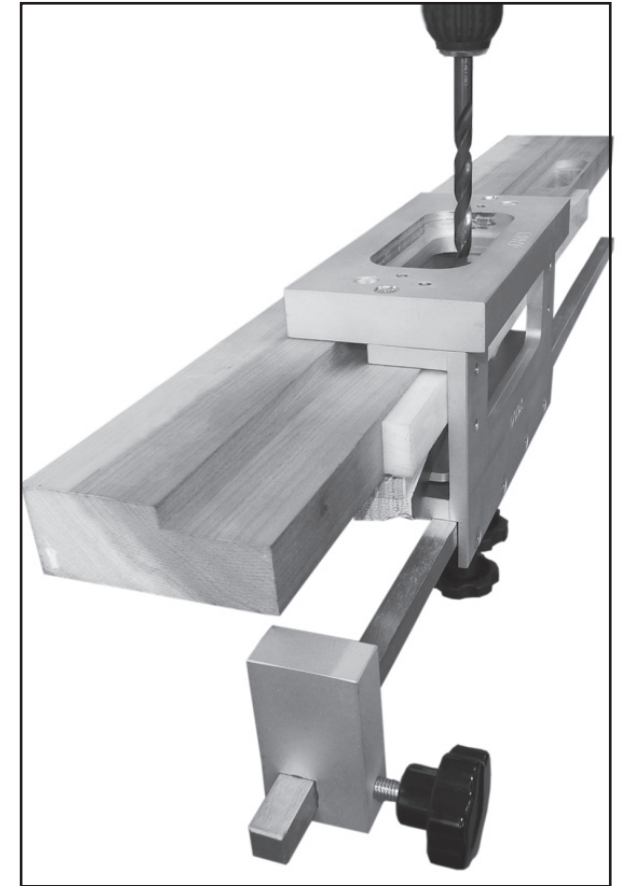

2a

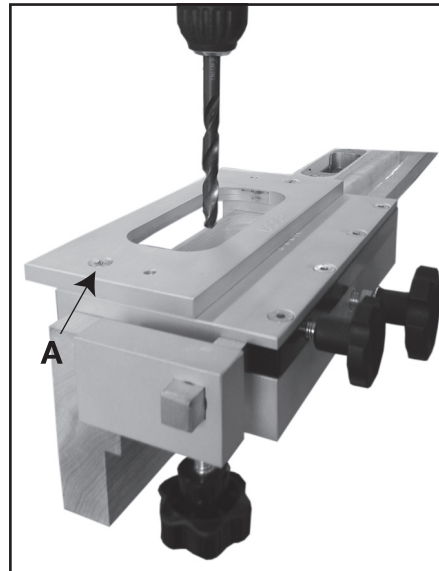

***MECANIZADO PUERTA**

Poner la plantilla en línea con el batiente según la cota indicada por el técnico. Fijar bien la plantilla por medio de los correspondientes pernos. Asegurar la plantilla A con los tornillos en dotación. Proceder al mecanizado preliminar.



← A



← B



← C



← D

*A - 1º mecanizado puerta.
B - 2º mecanizado puerta.
C - 1ª mecanizado jamba.
D - 2ª mecanizado jamba.

***MECANIZADO JAMBA**

Poner la plantilla en línea con el batiente según la cota indicada por el técnico. Fijar bien la plantilla por medio de los correspondientes pernos. Colocar una cuña del mismo espesor que se instalará (cota A hoja técnica instalación K6300). Proceder al mecanizado preliminar.

PLANTILLA KUBICA 6300

Instrucciones de montaje

3a

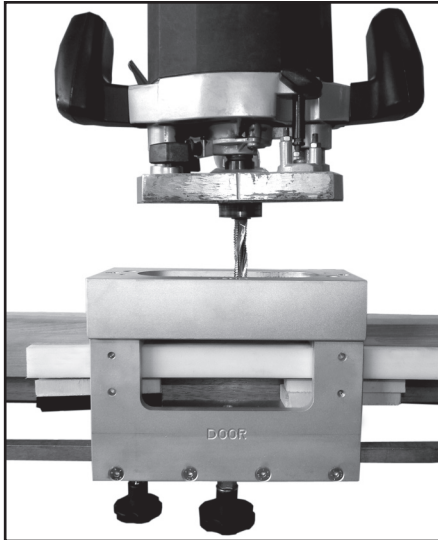

*Insertar la fresa en el agujero guía y proceder al 1º mecanizado de la puerta.

4a

*Sustituir la plantilla "A" por la plantilla "B".
Fijar con los correspondientes tornillos.
Proceder al 2º mecanizado en la puerta..

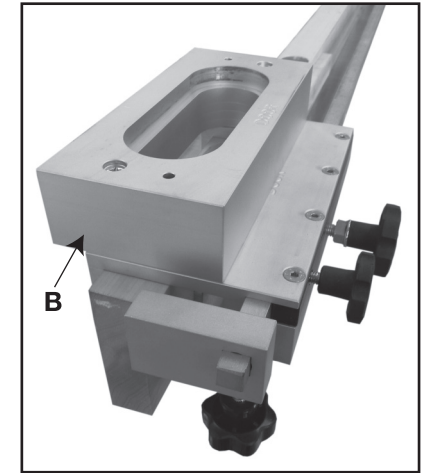

3b

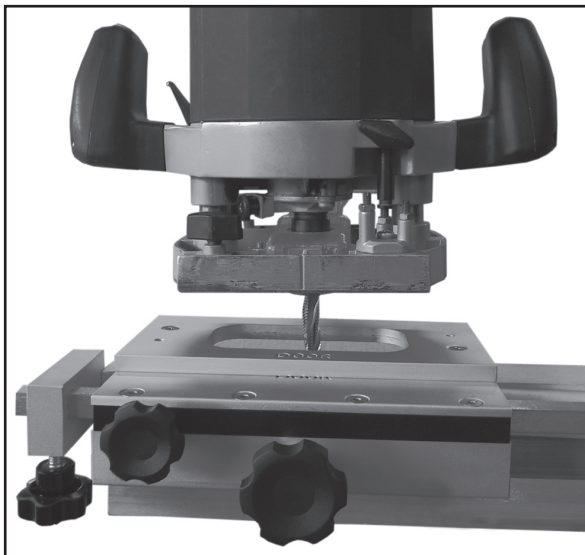

*Insertar la fresa en la ranura-guía y proceder al 1º mecanizado de la puerta.

4b

*Sustituir la plantilla "C" por la plantilla "D".
Fijar con los correspondientes tornillos.
Proceder con el 2º mecanizado en la jamba.

