

KIARO LED

OPENING SYSTEM

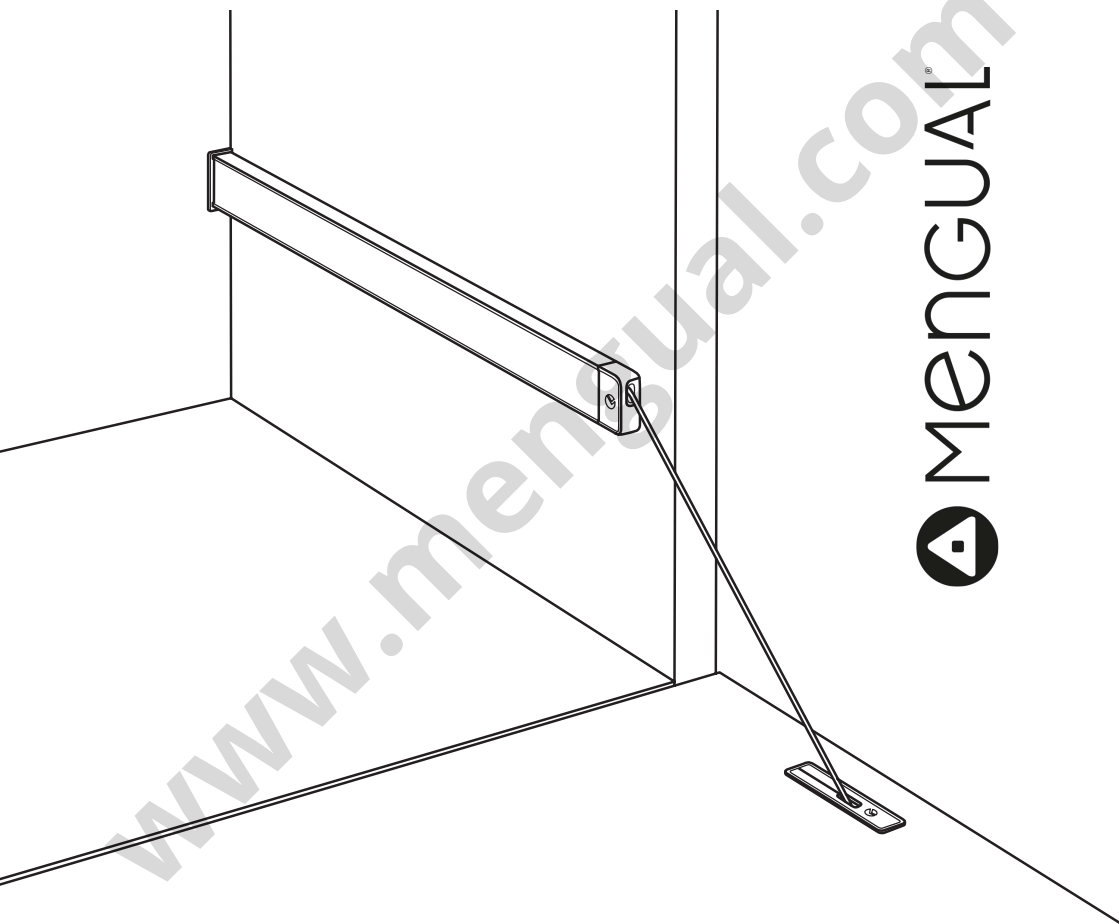

MENGUAL



F460002000 Rev. 0

 **ITALIANA**
ferramenta



YouTube video instructions ^[1]

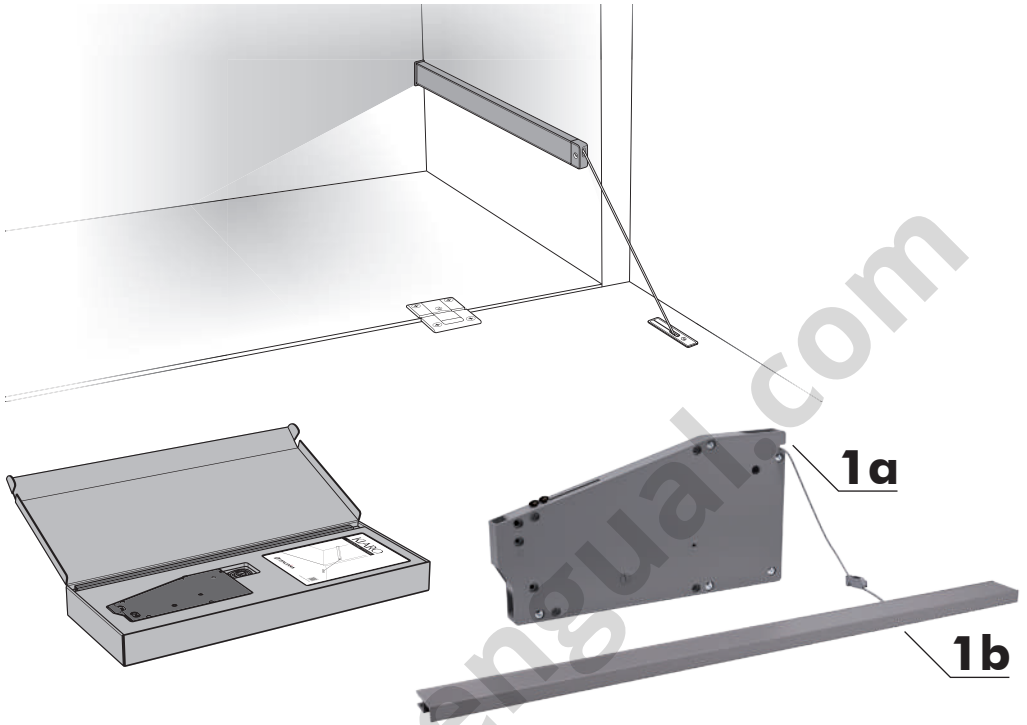

1c



1d



1e



1f



1g



1h



1i



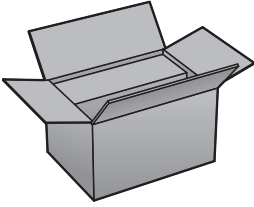

2a



2b



2c



Warnings and precautions for use regarding the electrical connections.

The electricity connection and possible subsequent electric interventions must only be done by a qualified electrician who will operate in accordance with the country instructions and current regulations in terms of electricity. [2]



DOOR [3]
CLOSED



OPENING [4]
DOOR



DOOR [5]
OPENED

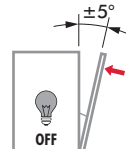

CLOSING [6]
DOOR



DOOR [3]
CLOSED

Tools for assembling



Cutting tool



Plier



Cutter

Screwdriver
PH2

Scissors

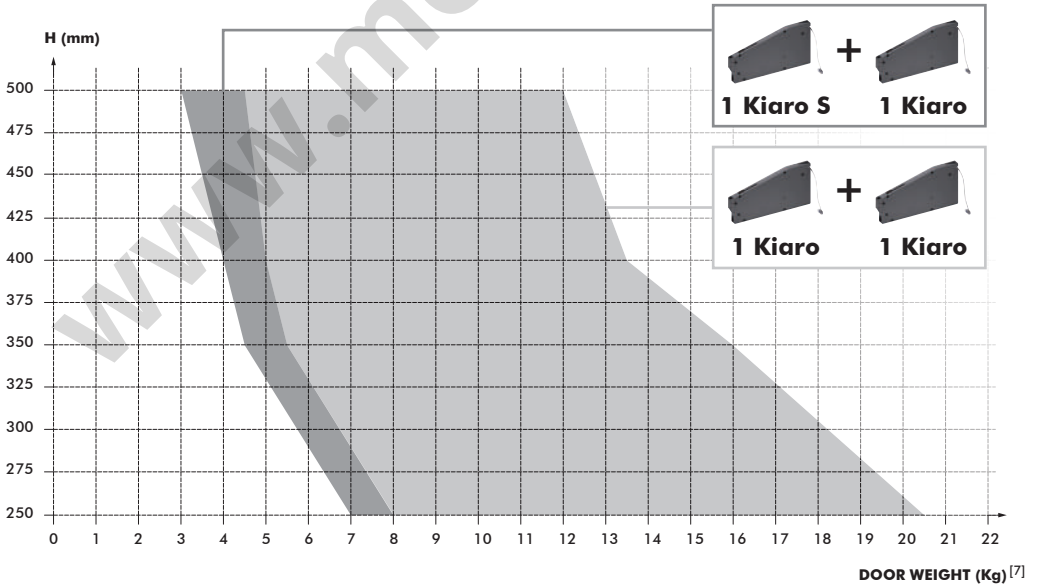
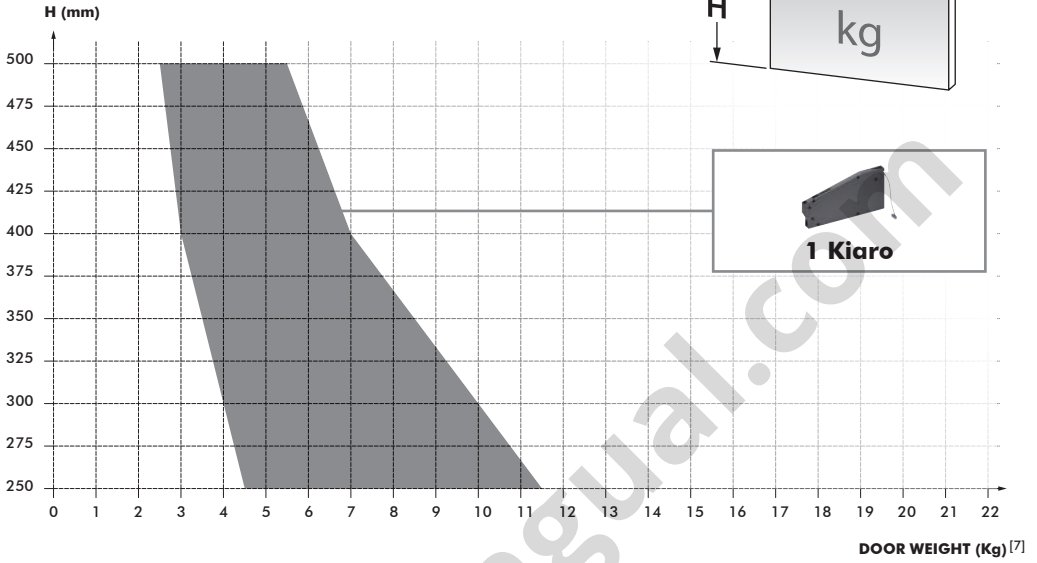

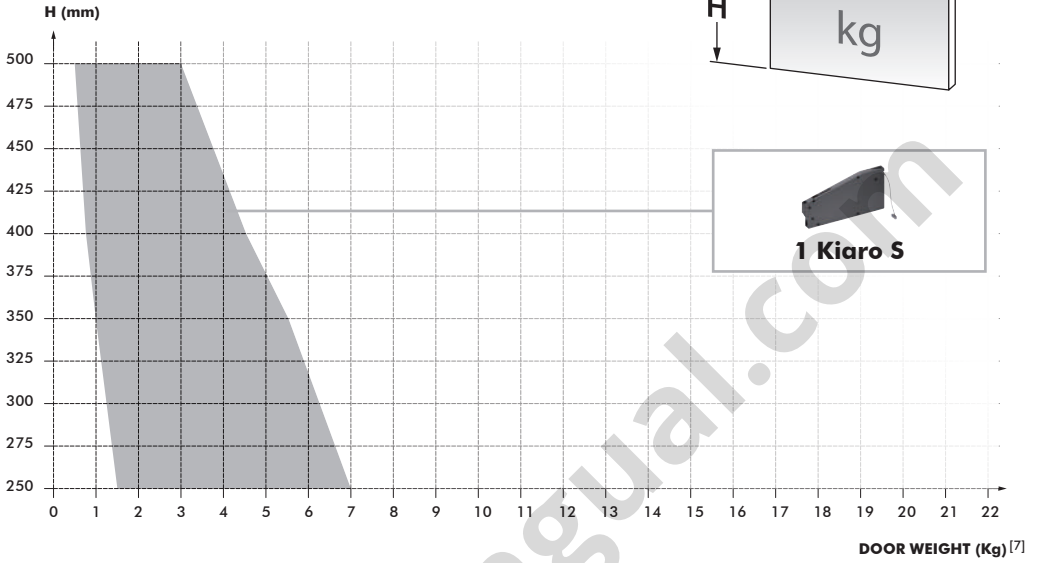
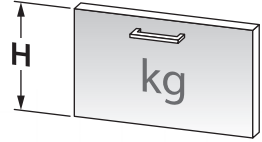

H (mm)

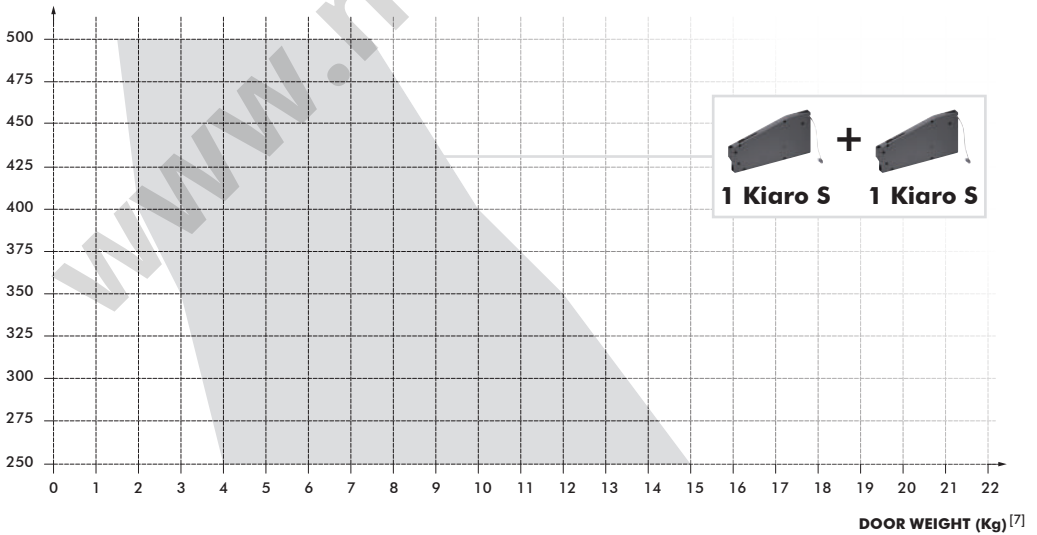

5

CABINET DRILLING PLAN

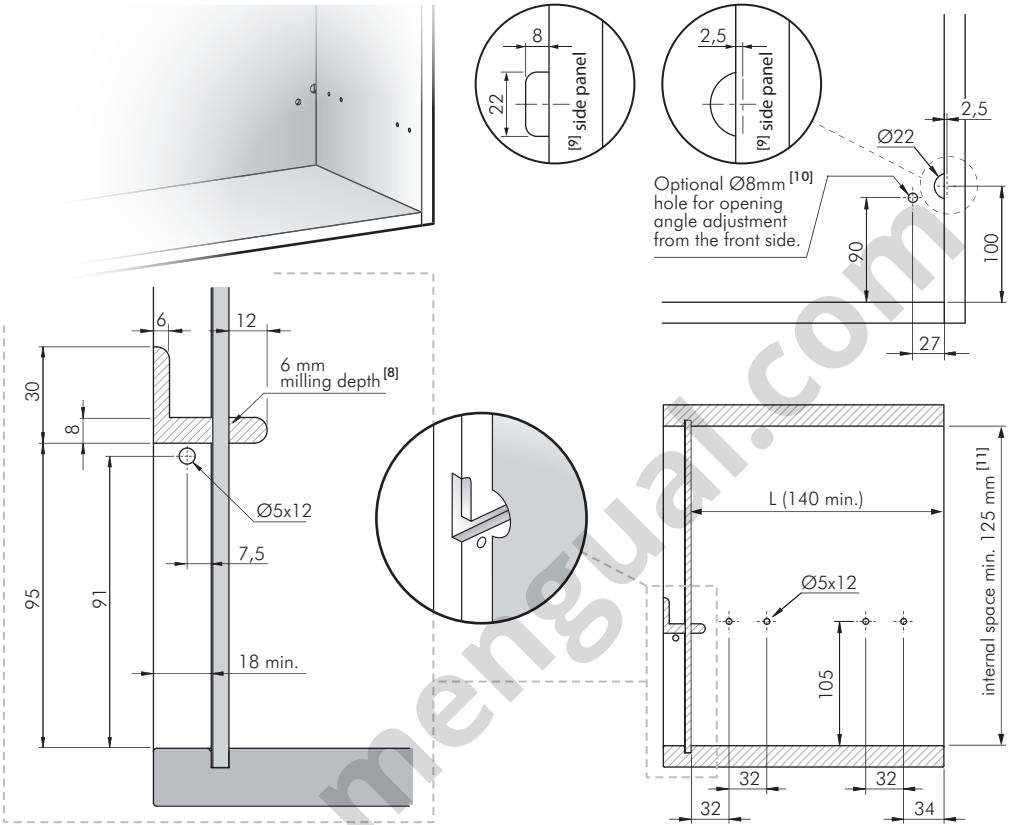

6

DOOR BRACKET OPTIONS

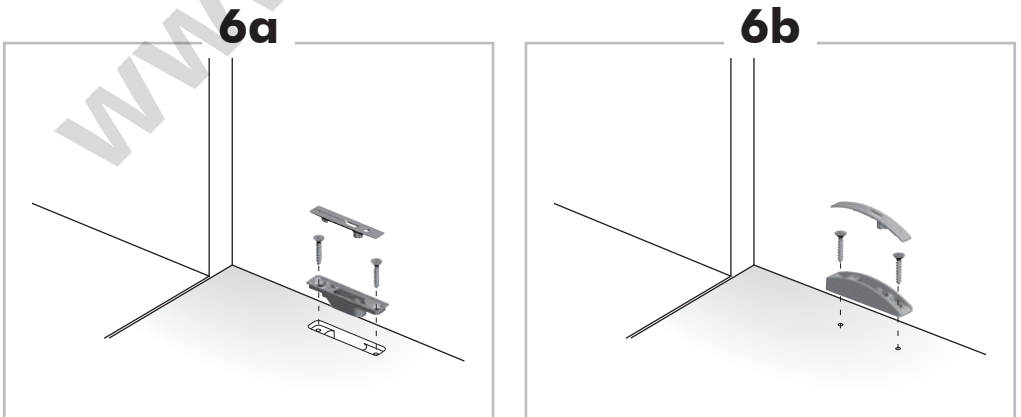

6a

EMBEDDED DOOR BRACKET DRILLING PLAN

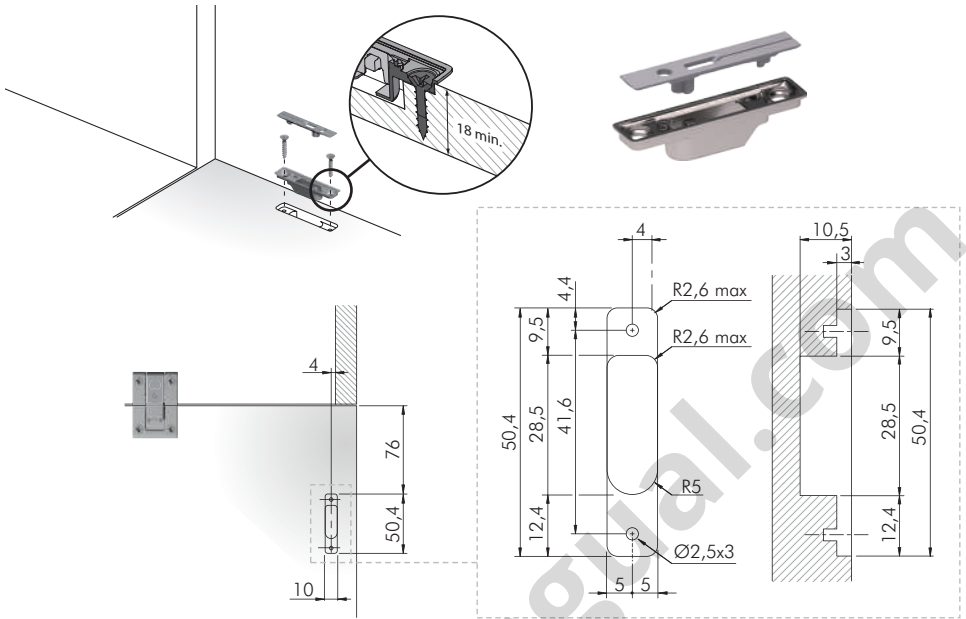

6b

SCREW FIXING DOOR BRACKET DRILLING PLAN

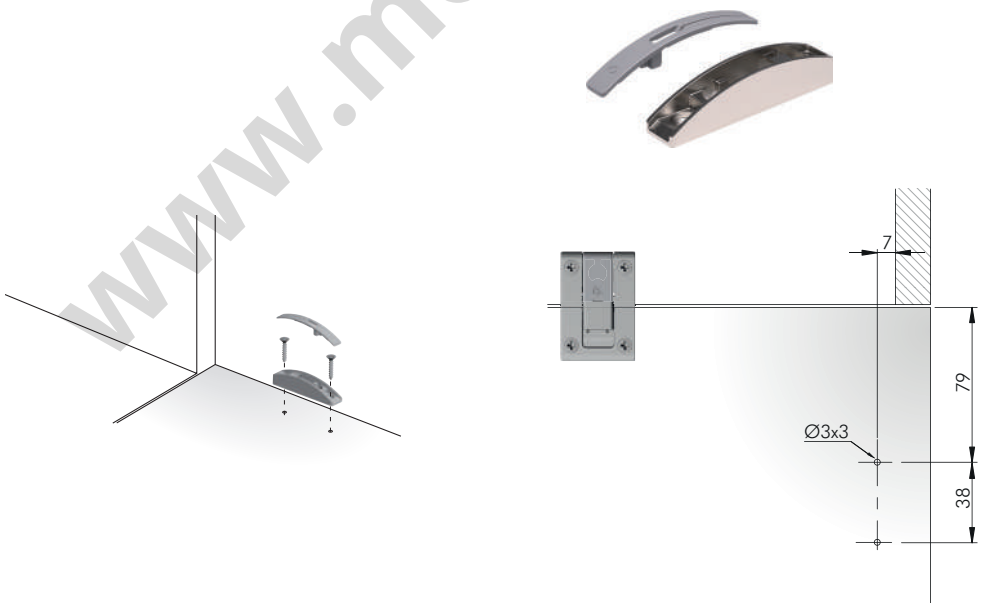

7

MECHANISM FIXING

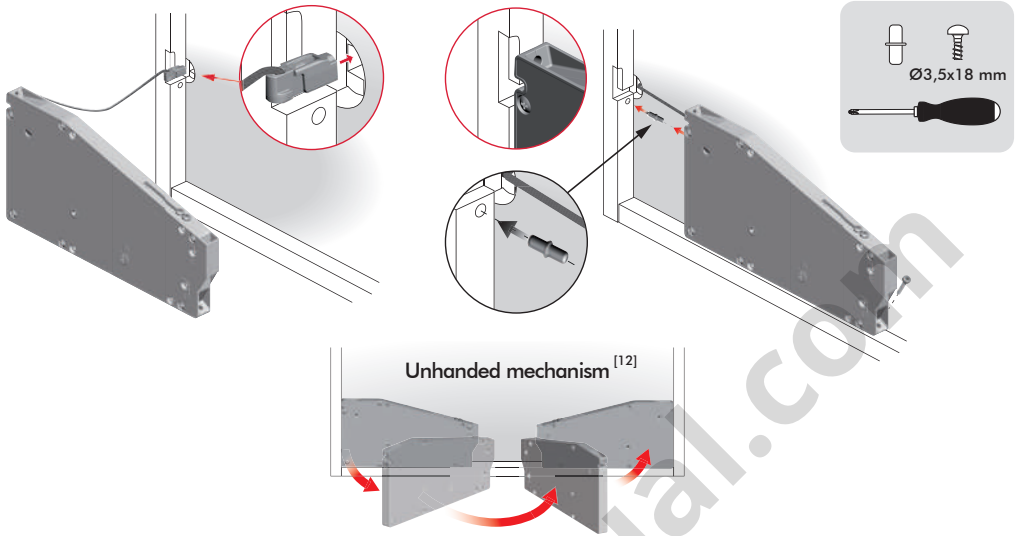

8

SIDE BRACKETS FIXING

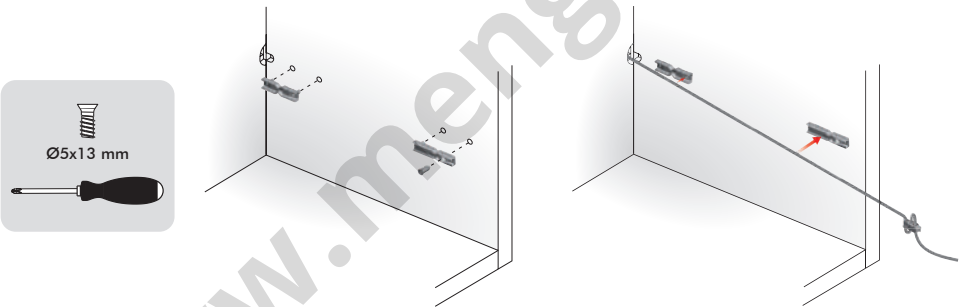

9

WIRE CUTTING

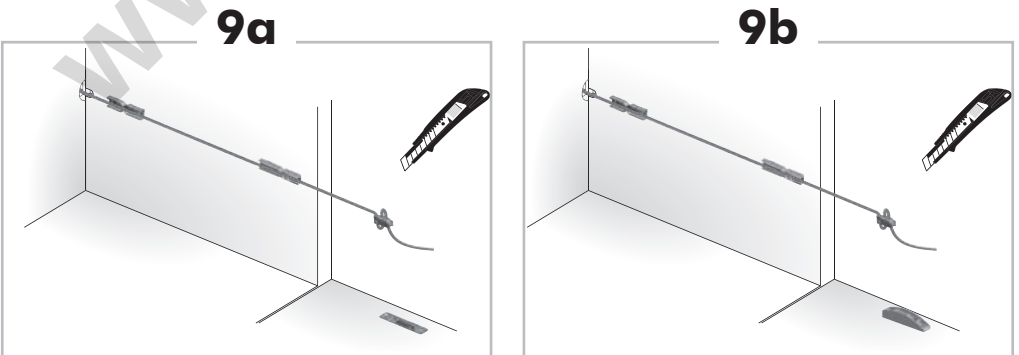

9a

RULE FOR WIRE CUTTING - EMBEDDED DOOR BRACKET

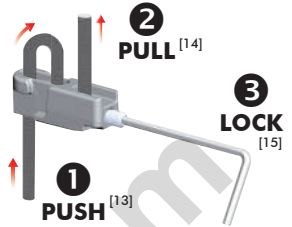
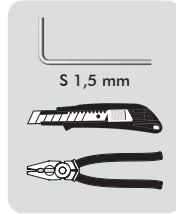
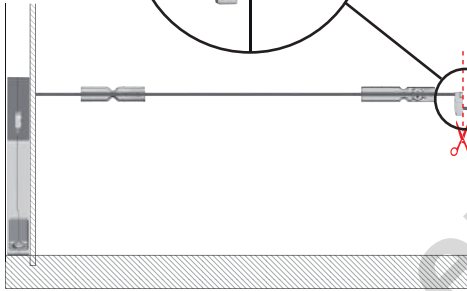
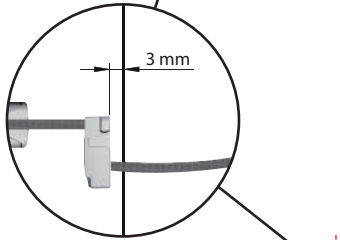
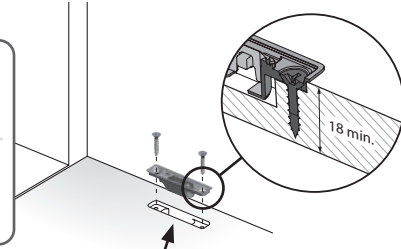
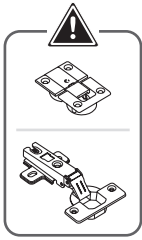

VERY IMPORTANT:^[16]
Before cutting, it is necessary to lock the grub screw heavily.



In order to obtain the exact length, it is necessary to stretch the wire without pulling it out.^[17]

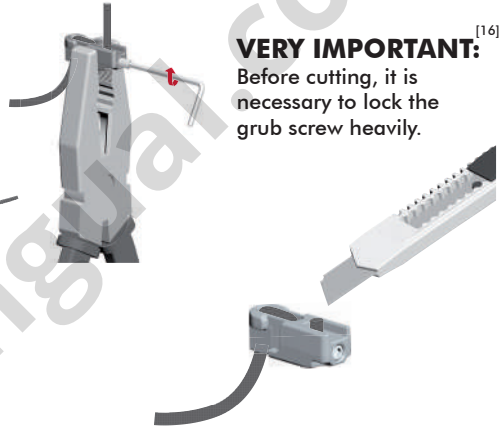

10a

WIRE INSERTION ONTO THE DOOR BRACKET

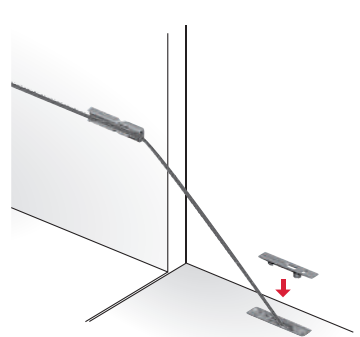
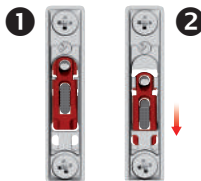
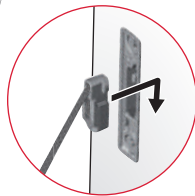
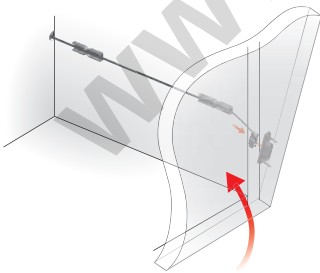

9b

RULE FOR WIRE CUTTING - SCREW FIXING DOOR BRACKET

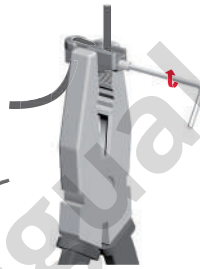
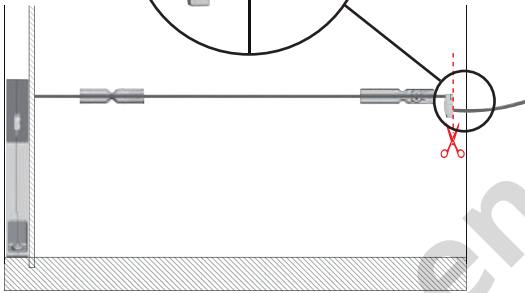
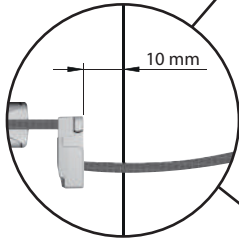
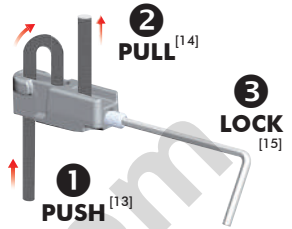
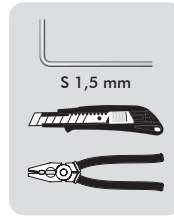
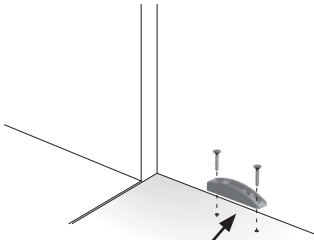
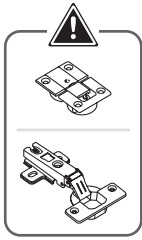

VERY IMPORTANT:^[16]
Before cutting, it is necessary to lock the grub screw heavily.

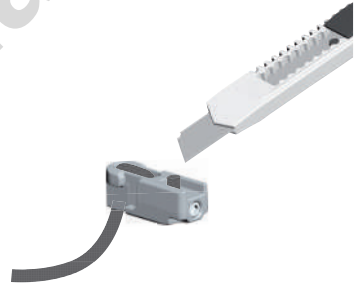

In order to obtain the exact length, it is necessary to stretch the wire without pulling it out.^[17]

10b

WIRE INSERTION ONTO THE DOOR BRACKET

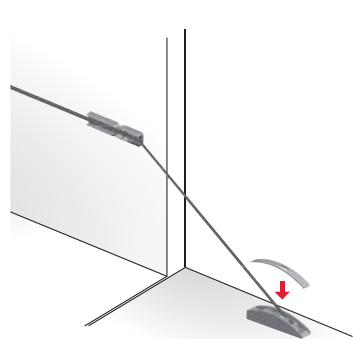
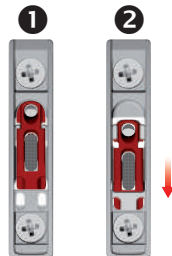
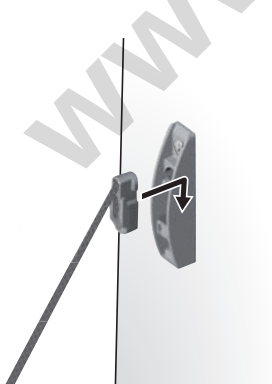

11

ALUMINIUM PROFILE CUTTING

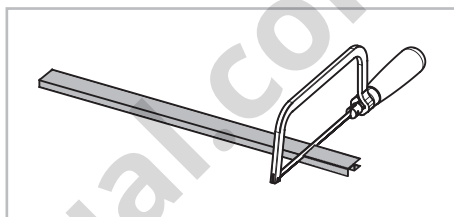
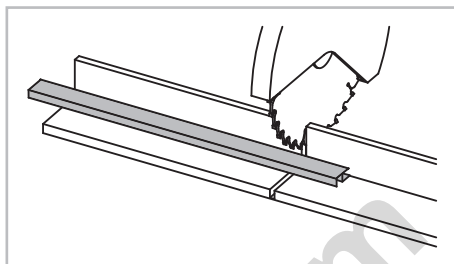

12

RULE FOR CUTTING THE LED FLEXIBLE STRIP

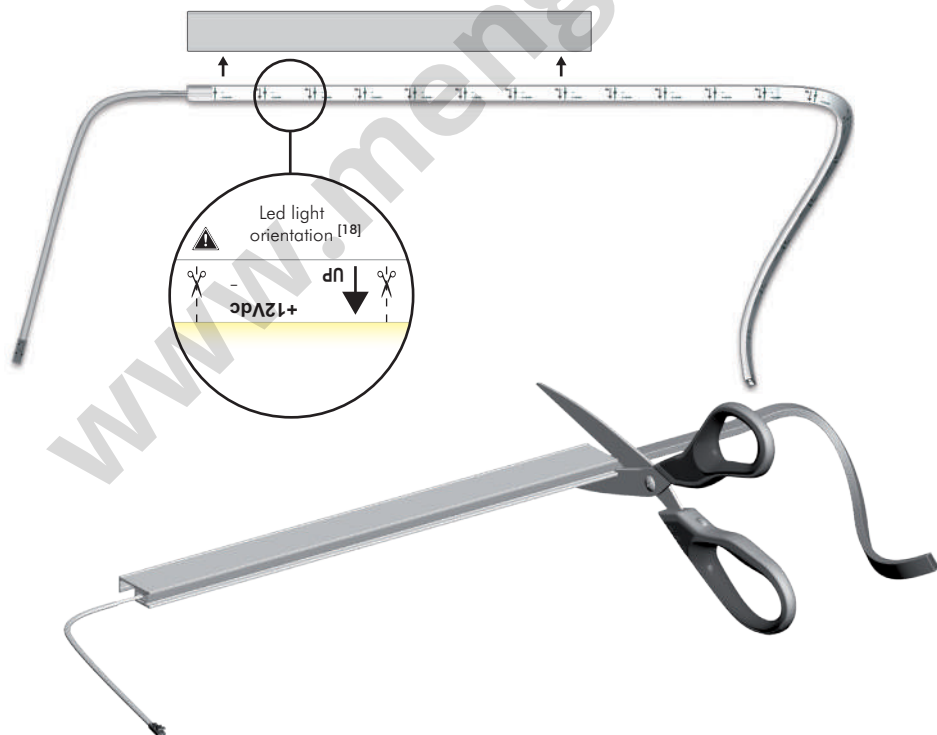

13

ALUMINIUM PROFILE AND COVERS APPLICATION

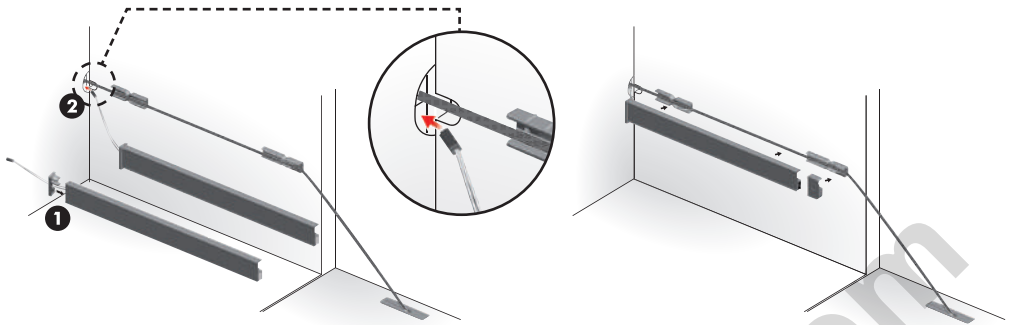

RIGHT VERSION ^[19]

LEFT VERSION ^[20]



14

DEVICES CONNECTION

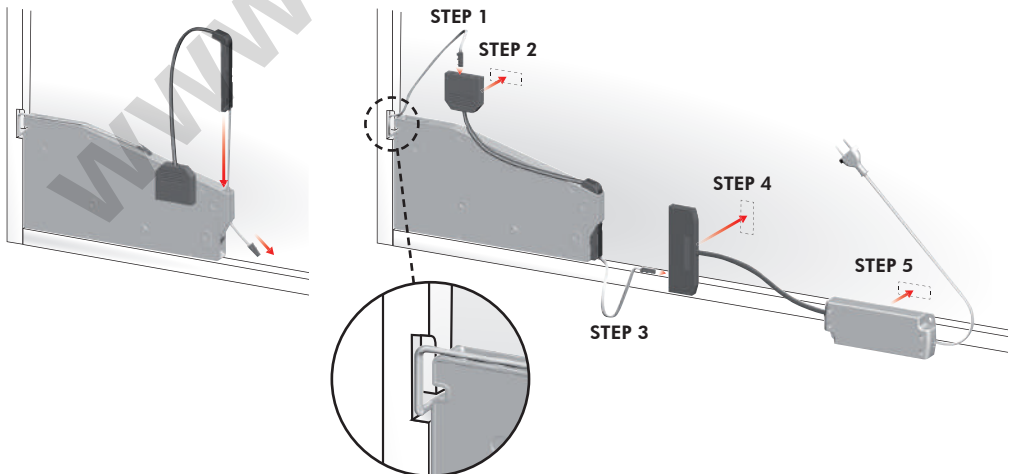

15

COMPONENTS FOR APPLICATIONS WITH 1 MECHANISM

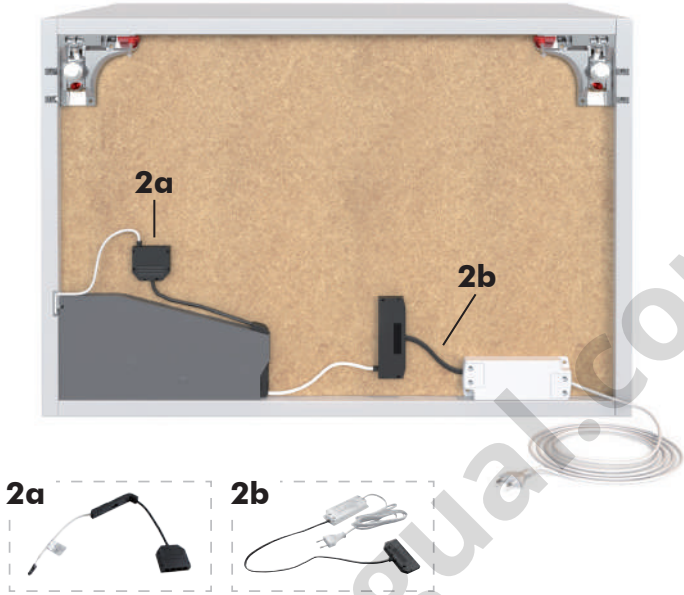

16

COMPONENTS FOR APPLICATIONS WITH 2 MECHANISMS

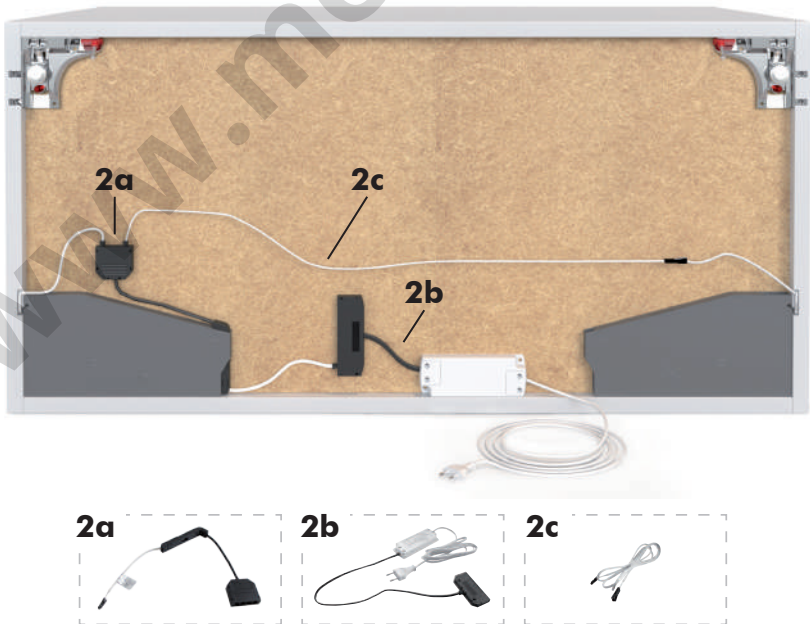

17

DOOR OPENING ANGLE ADJUSTMENT

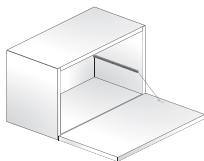
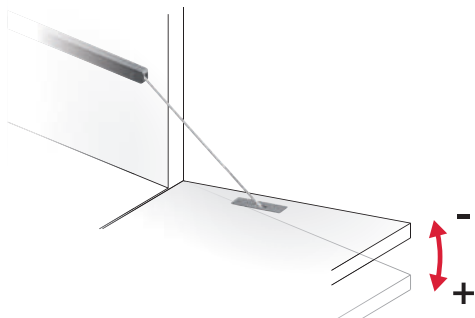

OK



NO

The opening angle adjustment can be carried out only with open door. [21]

17a

ADJUSTMENT FROM THE FRONT SIDE

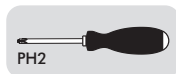
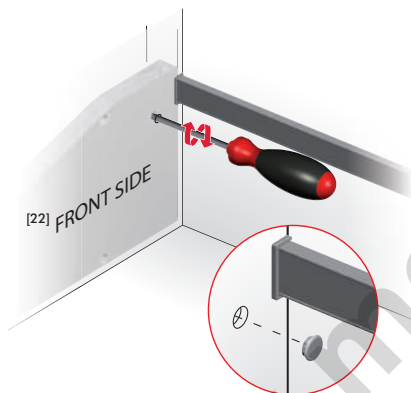

17b

ADJUSTMENT FROM THE REAR SIDE

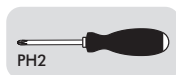
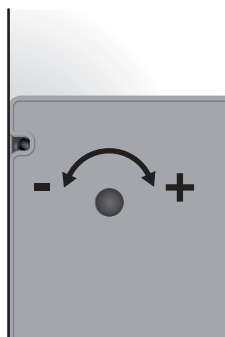
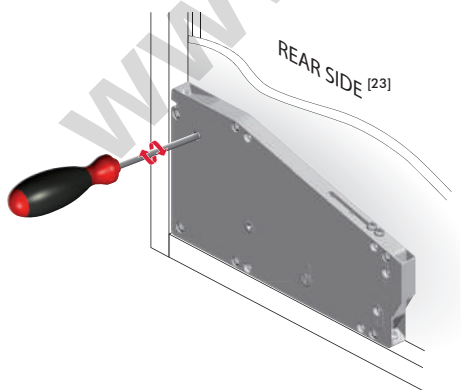

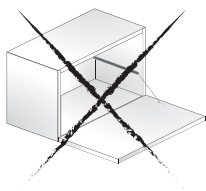
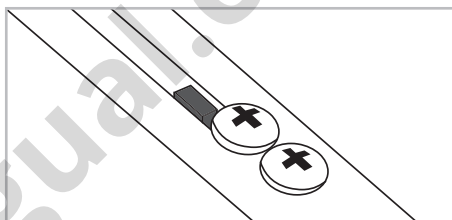
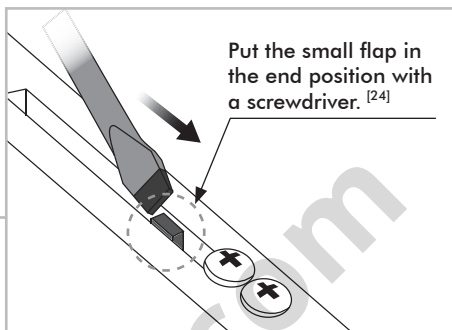
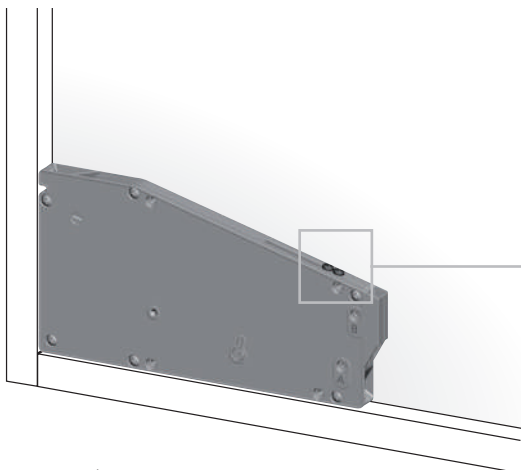

NO

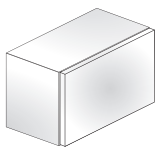

OK

The setting adjustment can be carried out only with closed door.^[25]

No Setting^[26]

Setting "A"^[27]

Setting "B"

Setting "A+B"

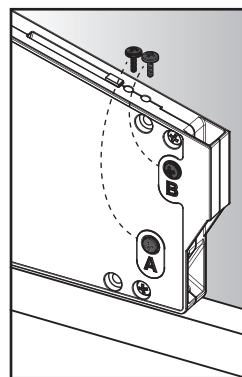
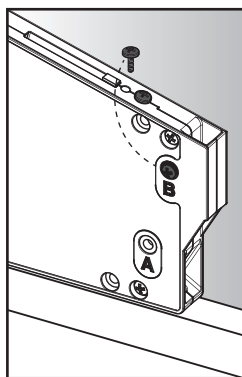
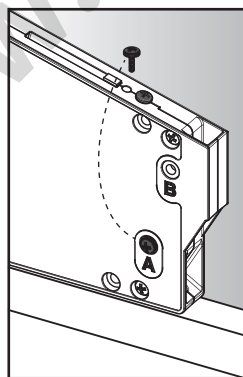
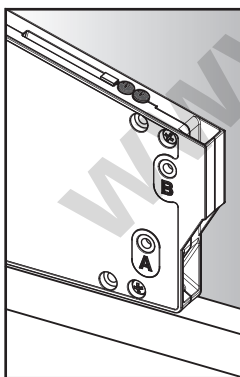

LOAD^[28]
(Minimum strength)^[29]



LOAD^[28]



LOAD^[28]



LOAD^[28]
(Maximum strength)^[30]

1. KIARO LED BOX CONTENT

- 1a Mechanism
- 1b Aluminium lateral profile
- 1c Side brackets
- 1d Covers
- 1e Embedded door bracket
- 1f Screw fixing door bracket
- 1g LED flexible strip
- 1h Allen wrench S1,5
- 1i Screws

2. CONTENT OF KIT ELECTRICAL COMPONENTS FOR KIARO LED

- 2a Sensor device
- 2b Charger
- 2c Extension cable

Tools for assembling: cutting tools, plier, cutter, screwdriver PH2, scissors.

3. SOFT OPENING

Range of application for soft opening door.

4. FRICTION OPENING

Range of application for friction opening door.

5. CABINET DRILLING PLAN

6. DOOR BRACKET OPTIONS

The set includes two different door bracket options:

- The embedded door bracket that requires a groove;
- The screw fixing door bracket that requires a simple pre-drilling operation.

6a. EMBEDDED DOOR BRACKET DRILLING PLAN

Make sure that the supplied screws are suitable for the thickness of the door. (Minimum panel thickness is 18 mm).

6b. SCREW FIXING DOOR BRACKET DRILLING PLAN

Make sure that the supplied screws are suitable for the thickness of the door.

7. MECHANISM FIXING

Place the mechanism on the rear side of the cabinet and fix it with the supplied screws.

It is a two-handed mechanism so it can be installed both on the right and on the left side.

8. SIDE BRACKETS FIXING

Install the side brackets into the holes on the side panel and fix them with the supplied screw.

9. WIRE CUTTING

Follow the correct cutting rule according to the type of door bracket.

9a. RULE FOR WIRE CUTTING - EMBEDDED DOOR BRACKET

The cutting rule refers to carcasses which use KIMANA hinges or STANDARD UNSPRUNG HINGES with overlay 16-18 mm; in case other hinges are used, it is necessary to contact an authorized dealer for further information. Insert the wire into the side brackets and stretch it without pulling it out. Bring the end element of the wire up to the distance stated in the technical drawing.

Lock the grub screw heavily keeping it firmly with a plier.

Remove the extra part of the wire by operating a clean cut with a cutter.

10a. WIRE INSERTION ONTO THE DOOR BRACKET

Lift the door almost completely to slot the end element of the wire into the door bracket.

Place the cover cap on the door bracket before lifting the door.

9b. RULE FOR WIRE CUTTING - SCREW FIXING DOOR BRACKET

The cutting rule refers to carcasses which use KIMANA hinges or STANDARD UNSPRUNG HINGES with overlay 16-18 mm; in case other hinges are used, it is necessary to contact an authorized dealer for further information. Insert the wire into the side brackets and stretch it without pulling it out. Bring the end element of the wire up to the distance stated in the technical drawing.

Lock the grub screw heavily keeping it firmly with a plier.

Remove the extra part of the wire by operating a clean cut with a cutter.

10b. WIRE INSERTION ONTO THE DOOR BRACKET

Lift the door almost completely to slot the end element of the wire into the door bracket.

Place the cover cap on the door bracket before lifting the door.

11. ALUMINIUM PROFILE CUTTING

Cut the aluminium profile on size following the rule shown in the technical drawing. Perform a clean and precise cut using the tools at your disposal.

12. RULE FOR CUTTING THE LED FLEXIBLE STRIP

Insert the LED strip in the aluminium profile, refer at the drawing for information on the correct direction of insertion. Cut the LED strip using the aluminium profile as a reference.

13. ALUMINIUM PROFILE AND COVERS APPLICATION

Insert the power cable of the LED strip through the hole on the back panel.

Then apply the aluminium profile and the covers on the side brackets.

The covers marked with the letter "R" are for the right side, the ones with the "L" are for the left side.

14. DEVICES CONNECTION

Insert the sensor device into its special compartment of the mechanism as shown in the picture. Make the connections as shown in the picture. Installation may require qualified personnel to be involved.

15. COMPONENTS FOR APPLICATIONS WITH 1 MECHANISM

16. COMPONENTS FOR APPLICATIONS WITH 2 MECHANISMS

17. DOOR OPENING ANGLE ADJUSTMENT

The mechanism provides an opening angle adjustment.

The adjustment can be carried out either:

- from the rear side of the cabinet;
- from the front side through a hole in the back panel.

For doors weighing more than 4 kg it is not possible to reduce the opening angle in this way; in this case, to reduce the opening angle, the wire must be shortened by a few millimeters.

17a. ADJUSTMENT FROM THE FRONT SIDE

The opening angle adjustment can be carried out only with open door.

Turn the adjustment screw with a PH2 screwdriver through the Ø8 mm hole in the back panel. Refer to the drawing for information on the correct direction of rotation.

17b. ADJUSTMENT FROM THE REAR SIDE

The opening angle adjustment can be carried out only with open door.

Turn the adjustment screw with a PH2 screwdriver through the special hole in the mechanism. Refer to the drawing for information on the correct direction of rotation.

18. ADJUSTMENT OF STRENGTH SETTING

The setting adjustment can be carried out only with closed door.

Before performing the adjustment make sure that the mechanism is completely in position, otherwise put the small flap in position with a blade screwdriver.

Use the black screws positioned on the upper side of the mechanism and screw them into the holes (A) and (B) to activate the additional strengths according to the size and weight of the door.

[1] Zobacz instrukcję obsługi na You Tube

1. ZAWARTOŚĆ OPAKOWANIA KIARO LED

- 1a Mechanizm
- 1b Boczny profil aluminiowy
- 1c Wsporniki do montażu profilu
- 1d Zaślepki do bocznego profilu
- 1e Wpuszczany adapter do frontu
- 1f Nakładany adapter do frontu
- 1g Taśma Flexiled do KIARO LED barwa naturalny biały
- 1h Klucz imbusowy S1,5
- 1i Wkręty

2. ZAWARTOŚĆ ZESTAWU ELEMENTÓW ELEKTRYCZNYCH DO KIARO LED

- 2a Czujnik krańcowy do systemu KIARO
- 2b Zasilacz
- 2c Przedłużacz L2000

[2] Ostrzeżenia i środki ostrożności dotyczące połączeń elektrycznych.

Połączenia elektryczne i ewentualne późniejsze interwencje mogą być wykonywane wyłącznie przez wykwalifikowany personel, który będzie działał zgodnie z krajowymi instrukcjami i obowiązującymi przepisami dotyczącymi elektryczności.

- [3] FRONT ZAMKNIĘTY
- [4] OTWIERANIE FRONTU
- [5] FRONT OTWARTY
- [6] ZAMYKANIE FRONTU

Narzędzia do montażu: piłka, kombinerki, nożyk wysuwany, śrubokręt PH2, nożyczki.

3. WERSJA "CICHE OTWIERANIE"

Zakres ustawień – wersja "CICHE OTWIERANIE".

[7] WAGA FRONTU

4. WERSJA "STOPNIOWE OTWIERANIE"

Zakres ustawień – wersja "STOPNIOWE OTWIERANIE".

[7] WAGA FRONTU

5. PLAN NAWIERCEN SZAFKI

- [8] Głębokość frezowania 6 mm
- [9] Bok korpusu
- [10] Opcjonalny otwór Ø8 mm do regulacji kąta otwarcia od przodu.
- [11] Przerzeń wewnętrzna min. 120 mm

6. ADAPTERY DO FRONTU

Zestaw zawiera dwa rodzaje adapterów do frontu:
 - Wpuszczany adapter do frontu, wymagający frezowania;
 - Nakładany adapter do frontu, wymagający prostej operacji wstępnego nawiercenia.

6a. PLAN NAWIERCEN-ADAPTER WPUSZCZANY

Upewnić się, że dostarczone wkręty są odpowiednie do grubości frontu. (Minimalna grubość panelu to 18 mm).

6b. PLAN NAWIERCEN-ADAPTER NAKŁADANY

Upewnić się, że dostarczone wkręty są odpowiednie do grubości frontu.

7. MONTAŻ MECHANIZMU

[12] Prawy-lewy mechanizm

Przyłożyć mechanizm z tyłu szafki i zamocować go dostarczonymi wkrętami.

Jest to prawy-lewy mechanizm, dzięki czemu można go

zamontować zarówno po prawej, jak i po lewej stronie.

8. MONTAŻ WSPORNIKÓW DO PROFILU

Zainstalować wsporniki boczne w otworach i przykręcić je wkrętami.

9. CIĘCIE LINKI

Przestrzegać prawidłowej zasady cięcia w zależności od rodzaju adaptera do frontu.

9a. CIĘCIE LINKI - ADAPTER WPUSZCZANY

Zasady cięcia obowiązują tylko w przypadku, gdy zastosowany został zawias barkowy KIMANA lub standardowy zawias ze sprężyną, z powierzchnią nachodzenia frontu 16-18mm. W przypadku zastosowania innego rodzaju zawiasów, należy skontaktować się z autoryzowanym sprzedawcą w celu uzyskania dalszych informacji. Przeciągnąć linkę przez boczne wsporniki, bez ciągnięcia. Rozciągnąć linkę do momentu, gdy końcówka znajdzie się w podanej na rysunku technicznym odległości od krawędzi. Mocno zablokować końcówkę za pomocą kombinerek. Odciąć nadmiar linki za pomocą nożyka.

[13] Nacisnąć

[14] Pociągnąć

[15] Zablokować

[16] **BARDZO WAŻNE:** Przed odcięciem linki należy mocno zablokować końcówkę.

[17] Aby dokładnie odmierzyć długość, przełożyć linkę przez wsporniki, bez ciągnięcia.

10a. UMIESZCZENIE LINKI W ADAPTERZE

Podnieść front prawie do samej góry, aby włożyć końcówkę linki do adaptera. Przed zamknięciem frontu nałożyć na adapter zaślepkę.

9b. CIĘCIE LINKI - ADAPTER NAKŁADANY

Zasady cięcia obowiązują tylko w przypadku, gdy zastosowany został zawias barkowy KIMANA lub standardowy zawias ze sprężyną, z powierzchnią nachodzenia frontu 16-18mm. W przypadku zastosowania innego rodzaju zawiasów, należy skontaktować się z autoryzowanym sprzedawcą w celu uzyskania dalszych informacji. Przeciągnąć linkę przez boczne wsporniki, bez ciągnięcia. Rozciągnąć linkę do momentu, gdy końcówka znajdzie się w podanej na rysunku technicznym odległości od krawędzi. Mocno zablokować końcówkę za pomocą kombinerek. Odciąć nadmiar linki za pomocą nożyka.

[13] Nacisnąć

[14] Pociągnąć

[15] Zablokować

[16] **BARDZO WAŻNE:** Przed odcięciem linki należy mocno zablokować końcówkę.

[17] Aby dokładnie odmierzyć długość, przełożyć linkę przez wsporniki, bez ciągnięcia.

10b. UMIESZCZENIE LINKI W ADAPTERZE

Podnieść front prawie do samej góry, aby włożyć końcówkę linki do adaptera. Przed zamknięciem frontu nałożyć na adapter zaślepkę.

11. CIĘCIE NA WYMIAR PROFILU ALUMINIOWEGO

Dociąć profil aluminiowy na wymiar zgodnie z regułą pokazaną na rysunku technicznym. Wykonać czyste i precyzyjne cięcie za pomocą dostępnego narzędzi.

12. ZASADA CIĘCIA TAŚMY FLEXILED

[18] Prawidłowa orientacja taśmy LED

Włożyć taśmę LED do profilu aluminiowego od prawidłowej strony (patrz rysunek). Skrócić taśmę, używając profilu aluminiowego jako punktu odniesienia.

13. PROFIL ALUMINIOWY ORAZ ZAŚLEPKI

Przełożyć kabel zasilający taśmą przez otwór w plecówce. Następnie nałożyć profil aluminiowy i boczne zaślepki. Zaślepki oznaczone literą „R” zakładamy z prawej strony, a literą „L” z lewej strony.

[19] Zaślepka PRAWA

[20] Zaślepka LEWA

14. PODŁĄCZENIA

Umieścić czujnik w specjalnej komorze w mechanizmie, jak pokazano na rysunku. Wykonaj podłączenia zgodnie ze schematem.

Instalacja powinna być wykonana przez wykwalifikowany personel.

15. ELEMENTY NIEZBĘDNE DO MONTAŻU 1 MECHANIZMU KIARO LED

16. ELEMENTY NIEZBĘDNE DO MONTAŻU 2 MECHANIZMÓW KIARO LED

17. REGULACJA KĄTA OTWARCIA FRONTU

[21] Regulację kąta otwarcia można przeprowadzić tylko przy całkowicie otwartym froncie.

Mechanizm umożliwia regulację kąta otwarcia.

Regulację można przeprowadzić:

- z tyłu szafki;
- od przodu przez otwór w plecówce.

Jeśli front waży więcej niż 4 kg, nie można w ten sposób uregulować kąta otwarcia. W tym przypadku, należy skrócić linkę o kilka milimetrów.

17a. REGULACJA OD PRZODU

[22] WNEȚRZE SZAFKI

Regulację kąta otwarcia można przeprowadzić tylko przy całkowicie otwartym froncie.

Przekręcić śrubę regulacyjną śrubokrętem PH2 przez otwór Ø8 mm w plecówce. Informacje na temat prawidłowego kierunku obrotów znajdują się na rysunku.

17b. REGULACJA OD TYŁU

[23] TYŁ SZAFKI

Regulację kąta otwarcia można przeprowadzić tylko przy całkowicie otwartym froncie.

Przekręcić śrubę regulacyjną śrubokrętem PH2 przez specjalny otwór w mechanizmie. Informacje na temat prawidłowego kierunku obrotów znajdują się na rysunku.

18. DOPASOWANIE SIŁY

[24] Docisnąć plastikowy element za pomocą śrubokręta.

[25] Regulację można przeprowadzić tylko przy zamkniętych drzwiach.

[26] Brak ustawień

[27] Ustawienia

[28] ŁADOWANIE

[29] Minimalna siła

[30] Maksymalna siła

Regulację można przeprowadzić tylko przy zamkniętych drzwiach.

Przed wykonaniem regulacji upewnić się, że mechanizm jest w poprawnej pozycji, w przeciwnym razie docisnąć plastikowy element za pomocą śrubokręta.

Czarne śruby umieszczone w górnej części mechanizmu służą do aktywacji dodatkowych sił, w zależności od rozmiaru i ciężaru frontu. Należy je wkręcić w otwory (A) i/lub (B).

www.mengual.com

www.mengual.com



ITALIANA FERRAMENTA S.R.L.

Viale Europa, 17 - 33070 Brugnera (PN) - Italy
Phone number +39 0434 428211 - Fax number +39 0434 428242
E-mail: info@italianaferramenta.it

www.italianaferramenta.it